

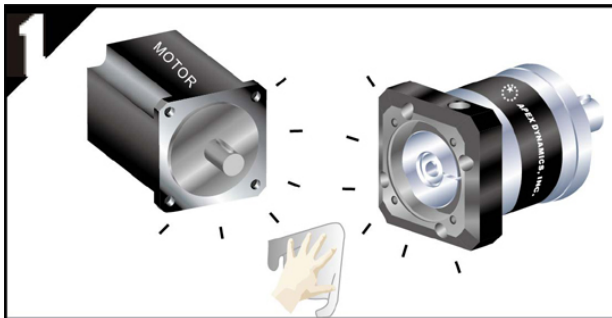

MOTOR ANBAU ANLEITUNG

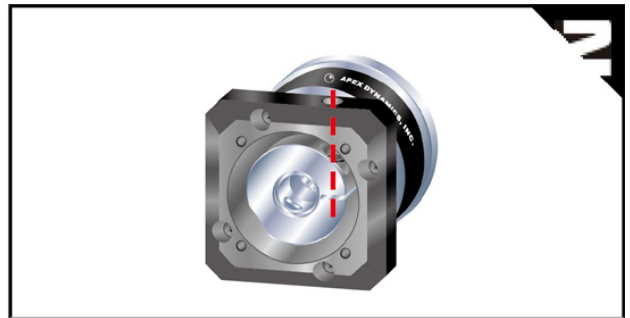

Motor und Getriebe Baugrosse kontrollieren und Planflächen fettfrei reinigen.



Abdichtung entfernen und Klemmschraube richtig justieren.

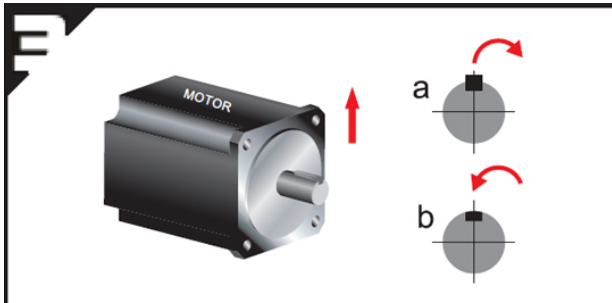

a Motorwelle Passfeder entfernen
b Falls notwendig Gleichgewicht Passfeder anbringen

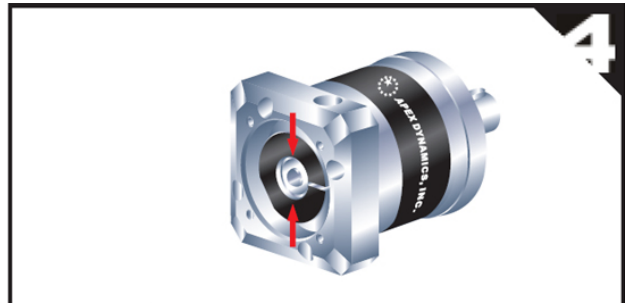

Motorwelldurchmesser kontrollieren und falls notwendig Distanzhülse Anbringen.

✓ Korrekte Montage
Bei Montage mit flache am Welle oder Passfeder, Ausrichten wie unten.

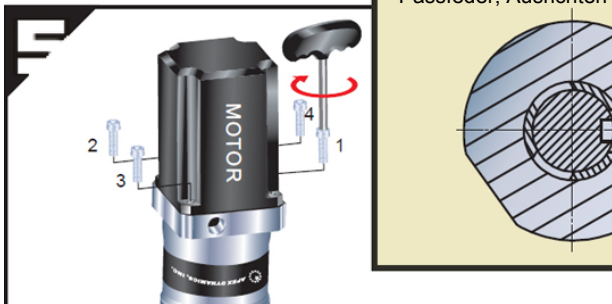

In Vertikale Position montieren. Motorbolzen (inkl. Sicherungsringen) in Reihenfolge 1 - 4 anziehen bis 5 % von vorgeschriebenen Drehmoment (siehe Tabelle 1).



Ziehe Klemmnabebolze an mit Drehmomentschlüssel bis vorgeschriebene Drehmoment (siehe Tabelle 2).



Ziehe Motorbolzen an in Reihenfolge 1 - 4 bis vorgeschriebene Drehmoment (siehe Tabelle 1).

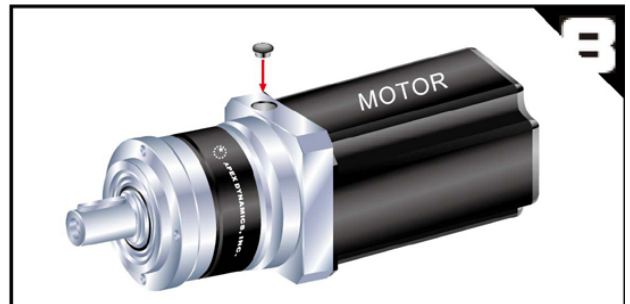

Abdichtung anbringen.

**MOTOR ANBAU ANLEITUNG****Tabelle 1** Empfohlen Anzugsdrehmoment für Motor Befestigungsschraube

Bolzen-Größe	Schlüsselweite	Festigkeitsklasse 8.8 Anzugsdrehmoment		Festigkeitsklasse 10.9 Anzugsdrehmoment		Festigkeitsklasse 12.9 Anzugsdrehmoment	
	[mm]	[Nm]	[In-lbs]	[Nm]	[In-lbs]	[Nm]	[In-lbs]
M3 x 0.5P	2.5	1.3	12	1.8	16	2.1	19
M4 x 0.7P	3	3	27	4.1	37	4.9	44
M5 x 0.8P	4	6.1	55	8.2	73	9.8	87
M6 x 1P	5	11	98	14	124	17	151
M8 x 1.25P	6	25	222	34	302	41	364
M10 x 1.5P	8	49	434	67	594	80	709
M12 x 1.75P	10	85	753	116	1028	139	1232
M14 x 2P	12	137	1214	186	1648	223	1976
M16 x 2P	14	210	1860	286	2534	343	3038

Tabelle 2 Empfohlen Anzugsdrehmoment für die Klemmnabelbolzen

Getriebe Baugröße	Motor Welle Diameter	Bolzen-Größe	Schlüsselweite	Anzugsdrehmoment		
				[Nm]	[In-lbs]	
PEII 050 PGII 040 PSII A	PAII 042 PDII 053	C3 ≤ 8	M5 x 0.8P x 16L	4	9,8	87
		C3 ≤ 11	M5 x 0.8P x 16L	4	9,8	87
		C3 ≤ 14	M5 x 0.8P x 16L	4	9,8	87
PEII 070 PGII 060 PSII B	PAII 060 PDII 064 PLII 070	C3 ≤ 8	M5 x 0.8P x 16L	4	9,8	87
		C3 ≤ 11	M5 x 0.8P x 16L	4	9,8	87
		C3 ≤ 14	M5 x 0.8P x 16L	4	9,8	87
		C3 ≤ 19	M8 x 1.25P x 25L	6	41	364
PEII 090 PGII 080 PSII C	PAII 090 PDII 090 PLII 090	C3 ≤ 14	M5 x 0.8P x 16L	4	9,8	87
		C3 ≤ 19	M8 x 1.25P x 25L	6	41	364
		C3 ≤ 24	M8 x 1.25P x 25L	6	41	364
		C3 ≤ 28	M8 x 1.25P x 25L	6	41	364
PEII 120 PGII 120 PSII D	PAII 115 PDII 110 PLII 120	C3 ≤ 19	M8 x 1.25P x 25L	6	41	364
		C3 ≤ 24	M8 x 1.25P x 25L	6	41	364
		C3 ≤ 28	M8 x 1.25P x 25L	6	41	364
		C3 ≤ 32	M10 x 1.5P x 30L	8	80	709
		C3 ≤ 35	M10 x 1.5P x 30L	8	80	709
		C3 ≤ 38	M10 x 1.5P x 30L	8	80	709
PEII 155 PGII 160 PSII E	PAII 142	C3 ≤ 19	M8 x 1.25P x 25L	6	41	364
		C3 ≤ 24	M8 x 1.25P x 25L	6	41	364
		C3 ≤ 28	M8 x 1.25P x 25L	6	41	364
		C3 ≤ 32	M10 x 1.5P x 30L	8	80	709
		C3 ≤ 35	M10 x 1.5P x 30L	8	80	709
		C3 ≤ 38	M10 x 1.5P x 30L	8	80	709
		C3 ≤ 42	M12 x 1.75P x 35L	10	139	1232

Bemerkung: Die Anzugsmomente dürfen bis 20% höher sein als die oben angegebene Werten.

Apex Dynamics bv
Churchillaan 101
NL-5705 BK Helmond
The Netherlands

Tel. : +31 (0)492 509 995
Fax : +31 (0)492 509 997
E-mail : sales@apexdyna.nl

Für weitere Informationen, besuchen Sie unsere Website: www.apexdyna.eu**High Precision Planetary Gearboxes**