



Motor aanbouw instructie AT serie 1-Traps

1

Bouwgrootte van motor en reductor controleren, alle montage vlakken vetvrij reinigen

2

Beschermbout verwijderen en klembout juist positioneren

3

a. Spie van motor-as verwijderen
b. Indien nodig een balancer blind spie plaatsen

4

Motor-as diameter controleren en indien nodig een bushing plaatsen

✓ Correcte Montage

Bij het plaatsen van een bushing, opletten dat de zaagsnede en eventuele vlakke zijde van de aandrijvende as loodrecht op de klembout zit

5

In verticale positie monteren. Motorbouten (incl. sluitringen) in volgorde 1 - 4 aandraaien tot 5% van het voorgeschreven koppel (zie tabel 1)

6

Trek de klembout aan met een momentsleutel tot het voorgeschreven koppel (zie tabel 2)

7

Trek de motor bouten aan met een moment sleutel in volgorde 1 - 4 tot het voorgeschreven koppel (zie tabel 1)

8

Beschermbout terug plaatsen en vast draaien

Tabel 1 Aanbevolen aanhaalkoppels voor de motor bevestigingsbouten

Boutgrootte	Sleutelwijdte	Kwaliteitsklasse 8.8 aanhaalkoppel		Kwaliteitsklasse 10.9 aanhaalkoppel		Kwaliteitsklasse 12.9 aanhaalkoppel	
	[mm]	[Nm]	[In-lbs]	[Nm]	[In-lbs]	[Nm]	[In-lbs]
M3 x 0.5P	2.5	1.3	12	1.8	16	2.1	19
M4 x 0.7P	3	3	27	4.1	37	4.9	44
M5 x 0.8P	4	6.1	55	8.2	73	9.8	87
M6 x 1P	5	11	98	14	124	17	151
M8 x 1.25P	6	25	222	34	302	41	364
M10 x 1.5P	8	49	434	67	594	80	709
M12 x 1.75P	10	85	753	116	1028	139	1232
M14 x 2P	12	137	1214	186	1648	223	1976
M16 x 2P	14	210	1860	286	2534	343	3038

Tabel 2 Aanbevolen aanhaalkoppels voor de motor as klembout

Bouwgrootte tandwielkast		Motor as diameter	Boutgrootte	Sleutelwijdte	Aanhaalkoppel	
		[mm]	[mm]	[mm]	[Nm]	[In-lbs]
AT065	1-Traps	≤ 11	M3 x 0.5P x 8L	2.5	2.1	19
AT075	1-Traps	≤ 14	M4 x 0.7P x 12L	3	4.9	44
AT090	1-Traps	≤ 19	M5 x 0.8P x 14L	4	9.8	87
AT110	1-Traps	≤ 24	M5 x 0.8P x 14L	4	9.8	87
AT140	1-Traps	≤ 32	M6 x 1P x 16L	5	17	151
AT170	1-Traps	≤ 38	M8 x 1.25P x 20L	6	41	364
AT210	1-Traps	≤ 42	M10 x 1.5P x 25L	8	80	709
AT240	1-Traps	≤ 48	M10 x 1.5P x 25L	8	80	709
AT280	1-Traps	≤ 55	M12 x 1.75P x 30L	10	139	1232

Opmerking: De aanhaalkoppels mogen tot 20% hoger zijn dan de hierboven aangegeven waarden



Motor aanbouw instructie AT serie 2/3-Traps

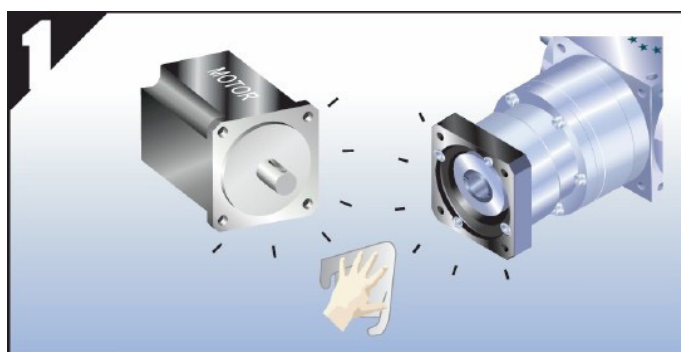

1 Bouwgrootte van motor en reductor controleren, alle montage vlakken vetvrij reinigen

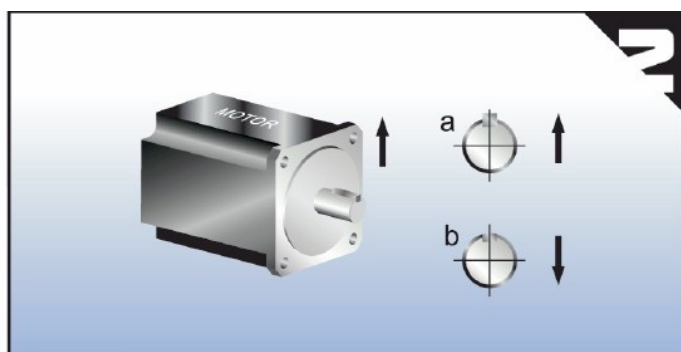

2 a. Spie van motor-as verwijderen
b. Indien nodig een balancer blind spie plaatsen

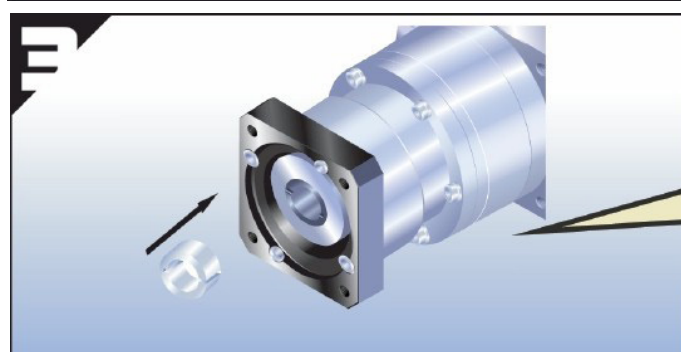

3 Motor-as diameter controleren en indien nodig een bushing plaatsen

Correcte Montage

Bij het plaatsen van een bushing, opletten dat de zaagsnede en eventuele vlakke zijde van de aandrijvende as loodrecht op de klembout zit

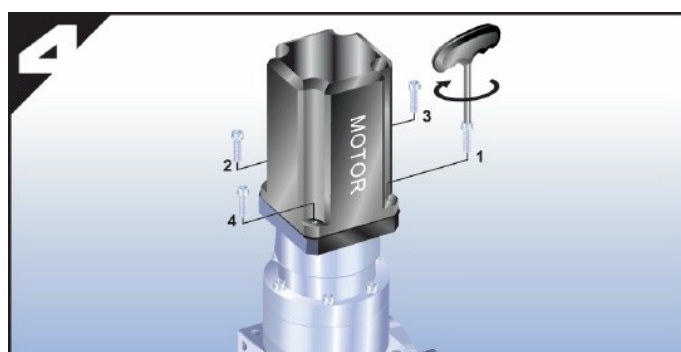

4 In verticale positie monteren. Motorbouten (incl. sluitringen) in volgorde 1 - 4 aandraaien tot 5% van het voorgeschreven koppel (zie tabel 1)

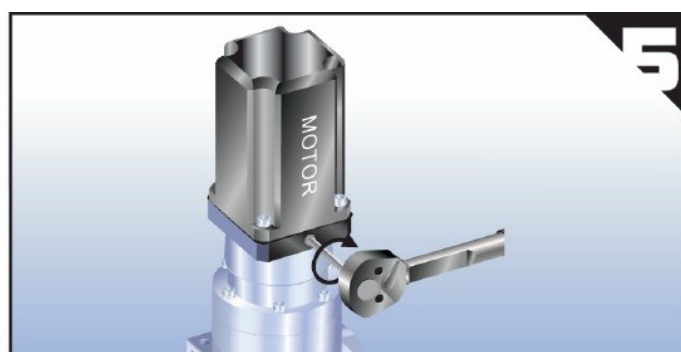

5 Trek de klembout aan met een momentsleutel tot het voorgeschreven koppel (zie tabel 2)

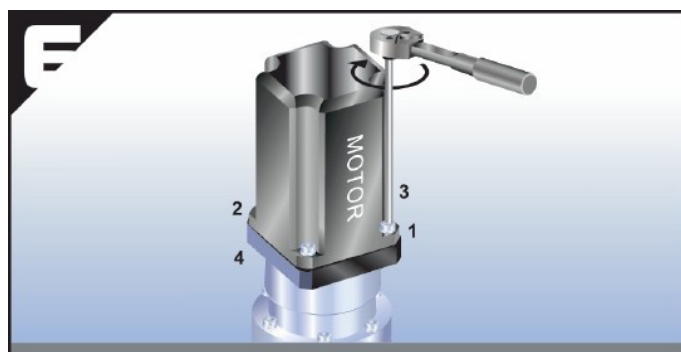

6 Trek de motor bouten aan met een moment sleutel in volgorde 1 - 4 tot het voorgeschreven koppel (zie tabel 1)

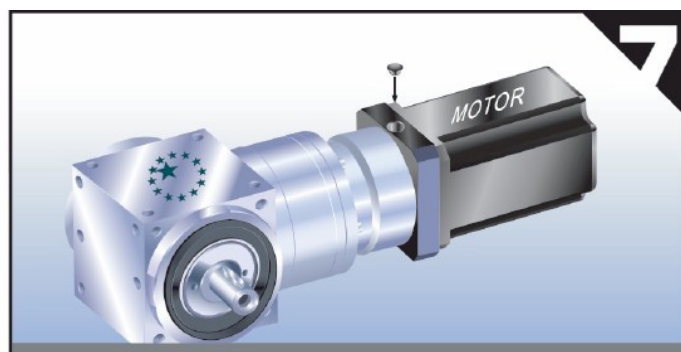

7 Beschermhout terug plaatsen en vast draaien

Tabel 1 Aanbevolen aanhaalkoppels voor de motor bevestigingsbouten

Boutgrootte	Sleutelwijdte	Kwaliteitsklasse 8.8 aanhaalkoppel		Kwaliteitsklasse 10.9 aanhaalkoppel		Kwaliteitsklasse 12.9 aanhaalkoppel	
	[mm]	[Nm]	[In-lbs]	[Nm]	[In-lbs]	[Nm]	[In-lbs]
M3 x 0.5P	2.5	1.3	12	1.8	16	2.1	19
M4 x 0.7P	3	3	27	4.1	37	4.9	44
M5 x 0.8P	4	6.1	55	8.2	73	9.8	87
M6 x 1P	5	11	98	14	124	17	151
M8 x 1.25P	6	25	222	34	302	41	364
M10 x 1.5P	8	49	434	67	594	80	709
M12 x 1.75P	10	85	753	116	1028	139	1232
M14 x 2P	12	137	1214	186	1648	223	1976
M16 x 2P	14	210	1860	286	2534	343	3038

Table 2 Aanbevolen aanhaalkoppels voor de motor as klembout

Bouwgroote tandwielkast		Motor as diameter	Boutgrootte	Sleutelwijdte	Aanhaalkoppel	
		[mm]	[mm]	[mm]	[Nm]	[In-lbs]
AT065	2-Stage	≤ 12	M6 x 1P x 8L	3	5.6	50
AT075	2-Stage	≤ 12	M6 x 1P x 8L	3	5.6	50
AT090	2-Stage	≤ 16	M8 x 1.25P x 10L	4	9.5	85
AT110	2-Stage	≤ 24	M10 x 1.5P x 12L	5	23	205
	3-Stage	≤ 12	M6 x 1P x 8L	3	5.6	50
AT140	2-Stage	≤ 24	M10 x 1.5P x 12L	5	23	205
	3-Stage	≤ 12	M6 x 1P x 8L	3	5.6	50
AT170	2-Stage	≤ 24	M10 x 1.5P x 12L	5	23	205
	3-Stage	≤ 16	M8 x 1.25P x 10L	4	9.5	85
AT210	2-Stage	≤ 32	M12 x 1.75P x 16L	6	45	400
	3-Stage	≤ 16	M8 x 1.25P x 10L	4	9.5	85
AT240	2-Stage	≤ 38	M16 x 2P x 20L	8	78	693
	3-Stage	≤ 24	M10 x 1.5P x 25L	5	23	205
AT280	2-Stage	≤ 38	M16 x 2P x 20L	8	78	693
	3-Stage	≤ 24	M10 x 1.5P x 25L	5	23	205

Opmerking: De aanhaalkoppels mogen tot 20% hoger zijn dan de hierboven aangegeven waarden