

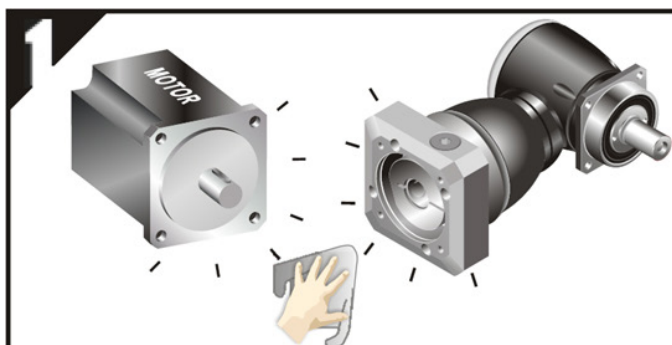

Motor aanbouw instructie KH series

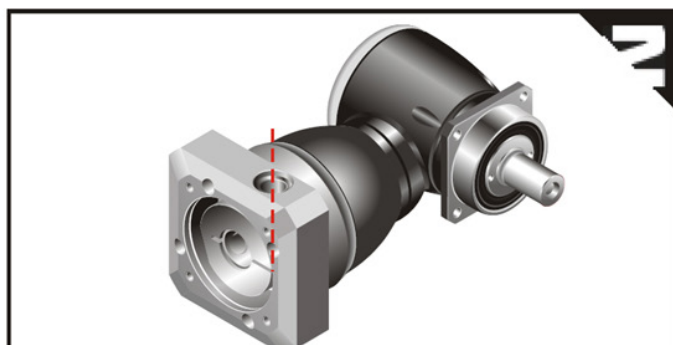

1
Bouwgrootte van motor en reductor controleren, alle montage vlakken vetvrij reinigen



2
Beschermbout verwijderen en klembout juist positioneren

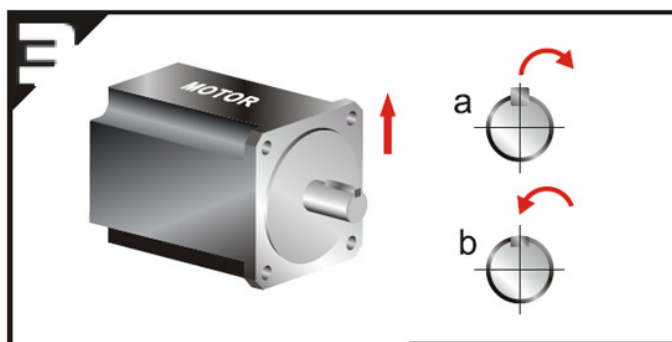

3
a. Spie van motor-as verwijderen
b. Indien nodig een balancer blind spie plaatsen

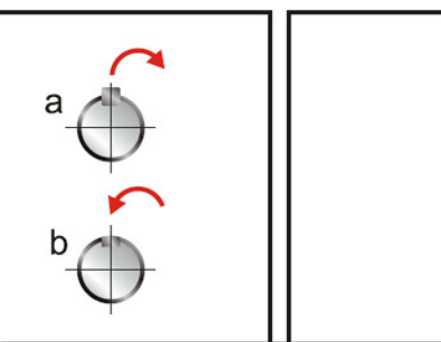

✓ Correcte Montage

Bij het plaatsen van een bushing, opletten dat de zaagsnede en eventuele vlakke zijde van de aandrijvende as loodrecht op de klembout zit

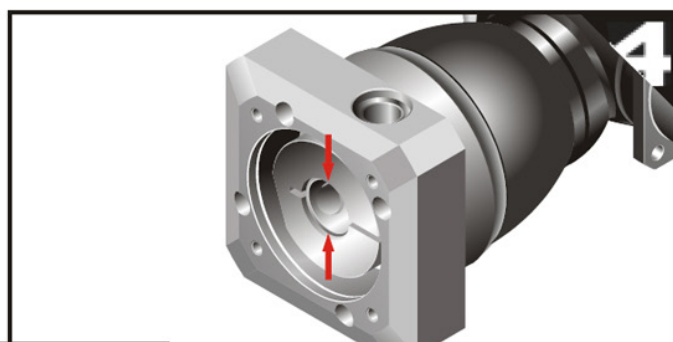
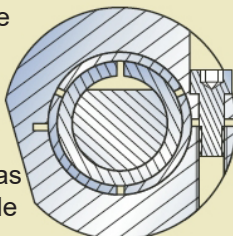

4
Motor-as diameter controleren en indien nodig een bushing plaatsen

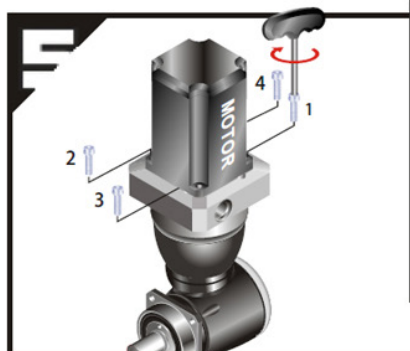

5
In verticale positie monteren. Motorbouten (incl. sluitringen) in volgorde 1 - 4 aandraaien tot 5% van het voorgeschreven koppel (zie tabel 1)

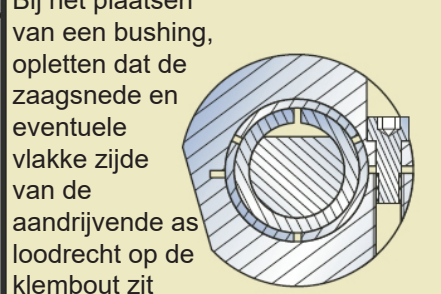

6
Trek de klembout aan met een momentsleutel tot het voorgeschreven koppel (zie tabel 2)

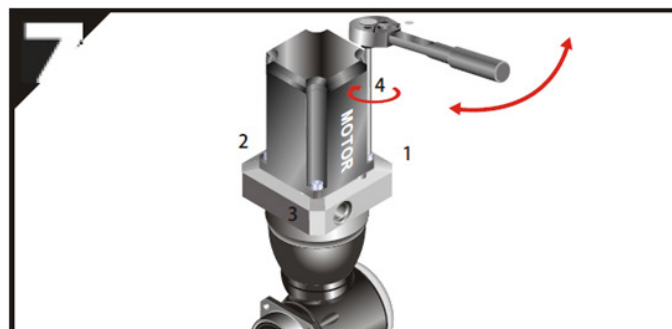

7
Trek de motor bouten aan met een moment sleutel in volgorde 1 - 4 tot het voorgeschreven koppel (zie tabel 1)



8
Beschermbout terug plaatsen en vast draaien

Tabel 1 Aanbevolen aanhaalkoppels voor de motor bevestigingsbouten

| Boutgrootte | Sleutelwijdte | Kwaliteitsklasse 8.8 aanhaalkoppel | | Kwaliteitsklasse 10.9 aanhaalkoppel | | Kwaliteitsklasse 12.9 aanhaalkoppel | |
|-------------|---------------|---------------------------------------|----------|--|----------|--|----------|
| | [mm] | [Nm] | [In-lbs] | [Nm] | [In-lbs] | [Nm] | [In-lbs] |
| M3 x 0.5P | 2.5 | 1.3 | 12 | 1.8 | 16 | 2.1 | 19 |
| M4 x 0.7P | 3 | 3 | 27 | 4.1 | 37 | 4.9 | 44 |
| M5 x 0.8P | 4 | 6.1 | 55 | 8.2 | 73 | 9.8 | 87 |
| M6 x 1P | 5 | 11 | 98 | 14 | 124 | 17 | 151 |
| M8 x 1.25P | 6 | 25 | 222 | 34 | 302 | 41 | 364 |
| M10 x 1.5P | 8 | 49 | 434 | 67 | 594 | 80 | 709 |
| M12 x 1.75P | 10 | 85 | 753 | 116 | 1028 | 139 | 1232 |
| M14 x 2P | 12 | 137 | 1214 | 186 | 1648 | 223 | 1976 |
| M16 x 2P | 14 | 210 | 1860 | 286 | 2534 | 343 | 3038 |

Table 2 Aanbevolen aanhaalkoppels voor de motor as klembout

| Gearbox size | | 8 | 11 | 14 | 19 | 24 | 28 | 32 | 35 | 38 | 42 | 48 | 55 | 60 |
|--------------|---------|----|----|----|----|-----|-----|-----|-----|-----|-----|-----|-----|-----|
| KH064 | 1-Traps | M5 | M5 | M5 | M6 | - | - | - | - | - | - | - | - | - |
| | 2-Traps | M5 | M5 | M5 | - | - | - | - | - | - | - | - | - | - |
| KH090 | 1-Traps | - | M5 | M6 | M6 | M10 | - | - | - | - | - | - | - | - |
| | 2-Traps | M5 | - | M5 | M6 | - | - | - | - | - | - | - | - | - |
| KH110 | 1-Traps | - | - | - | M8 | M10 | M10 | M10 | M12 | M12 | - | - | - | - |
| | 2-Traps | - | - | M6 | M6 | M10 | - | - | - | - | - | - | - | - |
| KH140 | 1-Traps | - | - | - | - | M10 | M10 | M10 | M12 | M12 | M12 | M16 | - | - |
| | 2-Traps | - | - | - | M8 | M10 | M10 | M10 | M12 | - | - | - | - | - |
| KH200 | 1-Traps | - | - | - | - | - | - | M10 | M12 | M12 | M12 | M16 | - | - |
| | 2-Traps | - | - | - | - | M10 | M10 | M10 | M12 | M12 | M12 | M16 | - | - |
| KH255 | 1-Traps | - | - | - | - | - | - | - | M12 | M12 | M12 | M16 | M16 | - |
| | 2-Traps | - | - | - | - | - | - | M10 | M12 | M12 | M12 | M16 | - | - |
| KH285 | 1-Traps | - | - | - | - | - | - | - | M12 | M12 | M12 | M16 | M16 | M16 |
| | 2-Traps | - | - | - | - | - | - | - | M12 | M12 | M12 | M16 | - | - |

| | | | | | | | |
|---------------|----------|-----------|---------|------------|------------|-------------|----------|
| Boutgrootte | [mm] | M5 x 0.8P | M6 x 1P | M8 x 1.25P | M10 x 1.5P | M12 x 1.75P | M16 x 2P |
| Sleutelwijdte | [mm] | 4 | 5 | 6 | 8 | 10 | 14 |
| Aanhaalkoppel | [Nm] | 9.8 | 17 | 41 | 80 | 139 | 343 |
| | [In-lbs] | 87 | 151 | 364 | 709 | 1232 | 3038 |

Opmerking: De aanhaalkoppels mogen tot 20% hoger zijn dan de hierboven aangegeven waarden

Apex Dynamics BV
Churchillaan 101
5705 BK Helmond
Nederland

Nederland
Tel. : +31 (0)492 509 995
E-mail: sales@apexdyna.nl
Web : www.apexdyna.nl

België
Tel. : +32 (0)3 808 15 62
E-mail: sales@apexdyna.be
Web : www.apexdyna.be